



## Produktdatenblatt

# PAULA III SP TOP SPEED OVAL 103SP-4111-15X



### Beschreibung:

Schmalrahmengarnitur Südmetall Top Speed Paula III SP, mit einer festdrehbar gelagerten wartungsfreien Metall Ausgleichslagerung. Das integrierte Bajonett Montagesystem TOP SPEED ermöglicht eine einfache und rasche Montage und gibt einen perfekten Sitz und Halt. Die integrierte Federunterstützung hält den Drücker in einer perfekten 0° Stellung.

■ 11 Edelstahl satiniert (1.4301)

### Prüfungen:

EN1906 : 4/7I-/B1/1/5/0/A  
200.000 Drückerbetätigungen



EN 1906



DIN 18273



EN 179

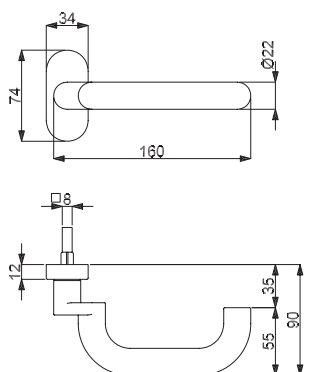

### Wartungs- und Pflegehinweise:

Unser gesamtes Beschlägesortiment ist grundsätzlich wartungsfrei. Sollten sich widererwartend Schrauben lockern, so müssen jene einfach kurz festgezogen werden, damit wieder eine uneingeschränkte Funktion der Produkte gegeben ist.

Zur regelmäßigen Pflege empfehlen wir ein sauberes Tuch, vorzugsweise ein Microfasertuch, welches leicht befeuchtet sein soll. Moderne Edelstahl- und alkalische Reiniger können unterstützen, organische Verschmutzung, sowie Kalkablagerungen und Flugrost entfernen. Unbedingt zu vermeiden sind spitze und harte Gegenstände, sowie chlorid- oder salzsäurehaltige Reiniger.



# Produktdatenblatt

## PAULA III SP TOP SPEED OVAL 103SP-4111-15X

### EINSEITIG GEKRÖPFT

bestehend aus:

	<p>Drücker mit Rosetten, Profilzylinder (PZ) Rosetten, Stift und Schrauben</p>	<p>2 x Drücker mit Rosette 2 x PZ Rosetten 4 x Schrauben M4 (für Türstärke) 1 x Drückerstift (für Türstärke)</p>
	<p>Drücker mit Rosetten, Blindrosetten, Stift und Schrauben</p>	<p>2 x Drücker mit Rosette 2 x Blindrosetten 4 x Schrauben M4 (für Türstärke) 1 x Drückerstift (für Türstärke)</p>
	<p>Wechselgarnitur (Knopf/Drücker) mit, Rosetten, Profilzylinder (PZ) Rosetten, Stift und Schrauben</p>	<p>1 x Drücker mit Rosette 1 x Knopf fix mit Rosette 2 x PZ Rosetten 4 x Schrauben M4 (für Türstärke) 1 x Wechselstift (für Türstärke)</p>
	<p>Drücker mit Rosetten, Profilzylinder (PZ) Rosetten, Stift und Schrauben, Feuerhemmend geprüft</p>	<p>2 x Drücker mit Rosette 2 x PZ Rosetten 4 x Schrauben M4 (für Türstärke) 1 x Drückerstift (für Türstärke)</p>
	<p>Wechselgarnitur (Knopf/Drücker) mit Roset- ten, Profilzylinder (PZ) Rosetten, Stift und Schrauben, Feuerhemmend geprüft</p>	<p>1 x Drücker mit Rosette 1 x Knopf fix mit Rosette 2 x PZ Rosetten 4 x Schrauben M4 (für Türstärke) 1 x Wechselstift (für Türstärke)</p>
	<p>Drücker mit Rosetten, Profilzylinder (PZ) Rosetten, Panikstift und Schrauben, Feuerhemmend geprüft, mit Panikstift, EN179</p>	<p>2 x Drücker mit Rosette 2 x PZ Rosetten 4 x Schrauben M4 (für Türstärke) 1 x geteilter Panikstift (für Türstärke)</p>
	<p>Drücker mit Rosetten, mit Wechselstift für einseitig gebohrte Türen, Stift und Schrau- ben, EN179</p>	<p>1 x Drücker mit Rosette 2 x Schrauben 1 x für einseitig gebohrte Türen (für Türstärke)</p>







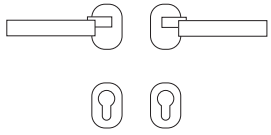
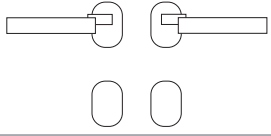
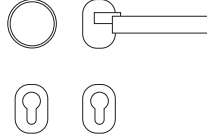
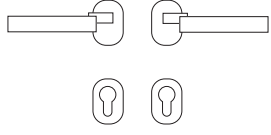

# Produktdatenblatt

## PAULA III SP TOP SPEED OVAL 103SP-4111-15X

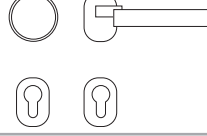
### BEIDSEITIG GEKRÖPFT

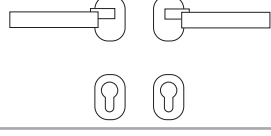
bestehend aus:

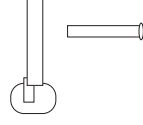
	<p>Drücker mit Rosetten, Profilzylinder (PZ) Rosetten, Stift und Schrauben</p>	<p>2 x Drücker mit Rosette 2 x PZ Rosetten 4 x Schrauben M4 (für Türstärke) 1 x Drückerstift (für Türstärke)</p>
	<p>Drücker mit Rosetten, Blindrosetten, Stift und Schrauben</p>	<p>2 x Drücker mit Rosette 2 x Blindrosetten 4 x Schrauben M4 (für Türstärke) 1 x Drückerstift (für Türstärke)</p>
	<p>Wechselgarnitur (Knopf/Drücker) mit, Rosetten, Profilzylinder (PZ) Rosetten, Stift und Schrauben</p>	<p>1 x Drücker mit Rosette 1 x Knopf fix mit Rosette 2 x PZ Rosetten 4 x Schrauben M4 (für Türstärke) 1 x Wechselstift (für Türstärke)</p>
	<p>Drücker mit Rosetten, Profilzylinder (PZ) Rosetten, Stift und Schrauben, Feuerhemmend geprüft</p>	<p>2 x Drücker mit Rosette 2 x PZ Rosetten 4 x Schrauben M4 (für Türstärke) 1 x Drückerstift (für Türstärke)</p> 
	<p>Wechselgarnitur (Knopf/Drücker) mit Roset- ten, Profilzylinder (PZ) Rosetten, Stift und Schrauben, Feuerhemmend geprüft</p>	<p>1 x Drücker mit Rosette 1 x Knopf fix mit Rosette 2 x PZ Rosetten 4 x Schrauben M4 (für Türstärke) 1 x Wechselstift (für Türstärke)</p> 
	<p>Drücker mit Rosetten, Profilzylinder (PZ) Rosetten, Panikstift und Schrauben, Feuerhemmend geprüft, mit Panikstift, EN179</p>	<p>2 x Drücker mit Rosette 2 x PZ Rosetten 4 x Schrauben M4 (für Türstärke) 1 x geteilter Panikstift (für Türstärke)</p>  
	<p>Drücker mit Rosetten, mit Wechselstift für einseitig gebohrte Türen, Stift und Schrau- ben, EN179</p>	<p>1 x Drücker mit Rosette 2 x Schrauben 1 x für einseitig gebohrte Türen (für Türstärke)</p> 